

BIRO®

Conocido por la confiabilidad durante más de 87 años

La BIRO B350M fue diseñada para proporcionar servicio sin problemas en el AMBIENTE RUDO DE LOS CUARTOS DE CARNE características tales como motor impermeable, componentes eléctricos y conexiones de metales anticorrosivos, se agregan a las ventajas que ofrece esta máquina de cortar resistente al agua.

- Navaja - 13-3/4" (350mm) de vaciado hueco de aleación de acero que permite una capacidad de rebanado de casi 10" en productos redondos, en un grueso a partir de 0 a 1" (de 25mm) por rebanada. La perilla tiene indicador de posiciones que muestran la rotacion en milímetros para incrementar la consistencia en los multiples tiempos de rebanado.



- Construida con características de seguridad - El protector del anillo de la navaja previene el borde expuesto cuando la cubierta de la cuchilla se quita para la limpieza. El cierre de la tabla de bloqueo del producto evita que el calibrador de grueso sea abierto durante la limpieza. El apagado de emergencia y sobrecarga de voltios previene giros después de fallos eléctricos. El afilador se monta fácilmente cuando es necesario, pero se almacena lejos de la máquina de cortar agragando seguridad e higiene en la operacion de rebanado.

- Biro - Este nombre esta respaldado por la confianza de mas de 85 años de experiencia en el logro de productos de valor y calidad, obtenidos en los cuartos de carne.

B350M

ESPECIFICACIONES

MODELO	B350M REBANADORA MANUAL DE ALIMENTOS.
CONSTRUCCION	CUBIERTA CON UNA ALEACION DE ALUMINIO PULIDO Y MARCO DE METAL ANTICORROSIVO.
MOTOR	IP 65-1/2 HP (.35 KW) 115V 60 HZ 1 FASE CON ENFRIADOR INTERNO (VOLTAJE ESTANDAR DE U.S.). IP 65-1/2 HP (.35 KW) 220V 60 HZ 1 FASE CON ENFRIADOR INTERNO. IP 65-1/2 HP (.35 KW) 220V 50 HZ 1 FASE CON ENFRIADOR INTERNO.
CARACTERISTICAS ESTANDAR	NAVAJA - 13-3/4" (350 MM) DE VACIADO HUECO DE ALEACION DE ACERO. 200 RPM (REVOLUCIONES POR MINUTO). TABLA DE GRAN TAMAÑO. MAXIMO DE CORTE - REDONDO ES DE 9.84" (250 MM). MAXIMO DE CORTE - RECTANGULAR ES DE 12-1/2" X 9" 320 MM X 230 MM. CORREA CON TENSION AUTOMATICA AL RESORTE. LA CUCHILLA CUENTA CON UN ANILLO DE PROTECCION QUE IMPIDE EL CONTACTO CON ESTA AL MOMENTO DE LA LIMPIEZA. LA TABLA DE INCLINACION TIENE UN SEGURO QUE NO PERMITE CONTACTO CON EL CORTADOR DURANTE LA LIMPIEZA. SU INTERRUPTOR ESTA DISEÑADO PARA SOBRECARGAS Y ASI EVITAR ACCIDENTES DE ENCENDIDO DESPUES DE SUSPENSION DE ENERGIA. CUENTA CON UN BOTON INTERRUPTOR DE COLOR VERDE PARA ENCENDIDO Y APAGADO, AL IGUAL QUE UNO DE COLOR ROJO PARA DETENER LA MAQUINA EN CUALQUIER MOMENTO. EL MOTOR IP 65-1/2 HP 115V 60 HZ 1 FASE CON ENFRIADOR INTERNO. SU CINTA DE DESLIZAMIENTO PROVEE UN GRAN RENDIMIENTO. SU MOTOR ES A PRUEBA DE AGUA, ARNES DE CABLEADO, CONTROLES ELECTRICOS, CONECTORES. EL ENSAMBLADO DEL AFILADOR ESTA SEPARADO PARA ASI PROVEER UN AREA LIMPIA DE REBANADO, LA BARRA ES PARA USO DE PRODUCTOS ESTRECHOS.
CERTIFICACION	NSF, ETL, ETL, ETL, SANEAMIENTO, CE.
PESO	DESEMPACADA: 77 LBS (35KG). EMPACADA: 114 LBS (52 KG).
DIMENSIONES DESEMPACADA	LONGITUD (PROFUNDIDAD) - 22" (560 MILÍMETROS) PIE A PIE. ESPACIO 32" (813 MM) TOTAL. ANCHURA - 17" (432 MILÍMETROS) PIE A PIE. ESPACIO 28" (711 MM) TOTAL. ALTURA - 23" (584 MM).
DIMENSIONES EMPACADA	L = 33" (838 MM) X W = 28" (711 MM) X H = 28" (711 MM).



SE MUESTRA CON LA NAVAJA PUESTA

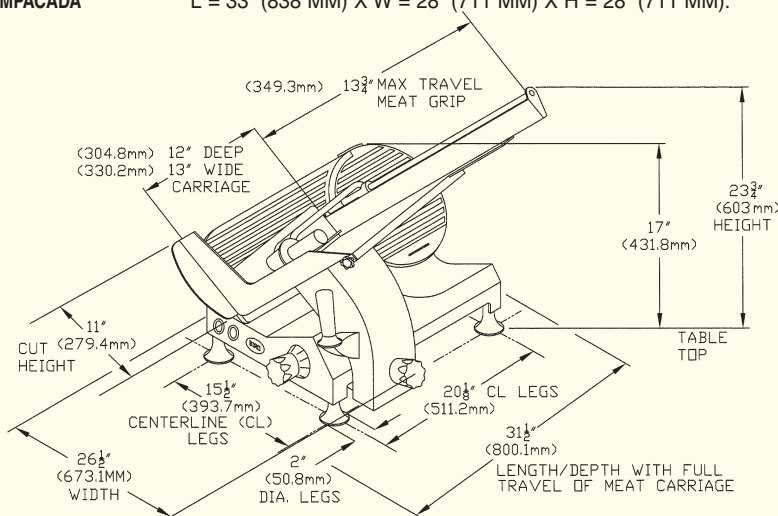

TODAS LAS ESPECIFICACIONES QUE APARECEN AQUI ESTAN SUJETAS A CAMBIO SIN PREVIO AVISO.

THE BIRO MANUFACTURING COMPANY
1114 WEST MAIN STREET
MARBLEHEAD, OH 43440-2099 U.S.A.
Phone: (419) 798-4451
Fax: (419) 798-9106
<http://www.birosaw.com>
sales@birosaw.com

ITEM NO.: LIT-B350M-347

FORM NO.: Md B350M-347-02-09-1 SP MARK